

HBA42S350E Horno independiente integrable 24" (60 cm)

Características Producto

- Diseño en Acero inoxidable
- Tipo de construcción encastrable/integrable en mueble de cocina
- Alta capacidad efectiva de 62 Litros
- EcoClean: ciclo de autolimpieza 2 horas
- Dispositivo de seguridad para niños
- Mandos giratorios en el contorno ocultables
- Indicador (display) electrónico color rojo
- Reloj (timer) electrónico con función de tiempo/paro de cocción
- Programador Avisador acústico
- 7 modos de cocción: Descongelar, Grill variable amplio, Grill variable reducido, Hornear, Sólera, Turbogrill, Turbohornear 2D
- Sistema de convección para hornear, asar y hervir
- Función de precalentamiento rápido automático
- Puerta extra grande de doble cristal top para monitoreo fácil
- Paredes laterales catalíticas
- Sistema extracción bandejas 2 niveles telescópicos, función pausa
- Material de la cavidad esmalte; Pared trasera catalítica
- Accesorios incluidos 1 x Bandeja aluminio, 1 x Bandeja esmaltada, 1 x Parrilla profesional



Datos Técnicos

Voltaje de Tensión:	220-240 V
Frecuencia:	50/60 Hz
Intensidad corriente eléctrica:	16 A
Potencia de conexión eléctrica:	3.580 W
Capacidad:	62 litros
Peso Neto:	30 Kg
Nivel de contaminación acústica (dB(A) re 1 pW):	50
Certificaciones de homologación:	AENOR, CE

Dimensiones

Dimensiones aparato (alto, ancho, fondo):
595 x 595 x 515 mm
Medidas del nicho de encastre:
575-597 x 560 x 550 mm

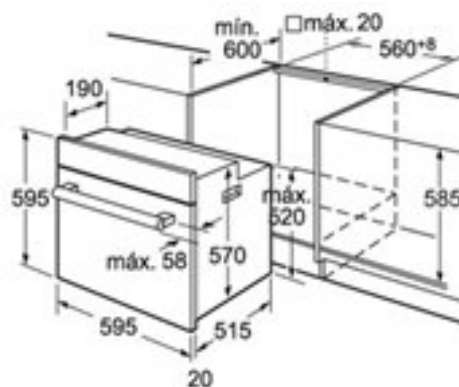

(A) Se requiere dejar ventilación de 20mm ó 2cm en el piso y techo parte posterior del nicho.
• Dimensiones en milímetros.